

De **PITAGONE** barrières tegen aanslagen met vrachtwagens worden ontworpen, ontwikkeld en geproduceerd in België

De **PITAGONE F18** is getest in een volledige operationele setting

• **OPERATIONEEL MOBIEL SYSTEEM** •

Resultaat na elke crashtest : **Vernielde motor | Defect voertuig**



Test Designation	Vehicle Mass	Test Speed	Test Angle
N3/N3C	7.5-18T	48 km/h	90°



Test Designation	Vehicle Mass	Test Speed
N3/N3C CP15	12T	42 km/h



Test angle
90° with offset
45°

VOORDELEN :

- Unieke en mobiele oplossing tegen aanslagen met vrachtwagens.
- Getest met het operationeel mobiel systeem.
- Zeer snel monteerbaar, geen hulpmiddelen vereist.
- Gemakkelijk op te slaan en te vervoeren (Rack and SecurityBox).
- Lange levensduur, minimaal onderhoud.
- Een model dat geen angst oproept bij mensen.
- Vangt kracht en laterale botsingen op.
- Uitschuifbaar in twee breedtes.
- Eenvoudig te monteren door één persoon.

SNEL TE MONTEREN



KLEUR/MARKERING OP MAAT



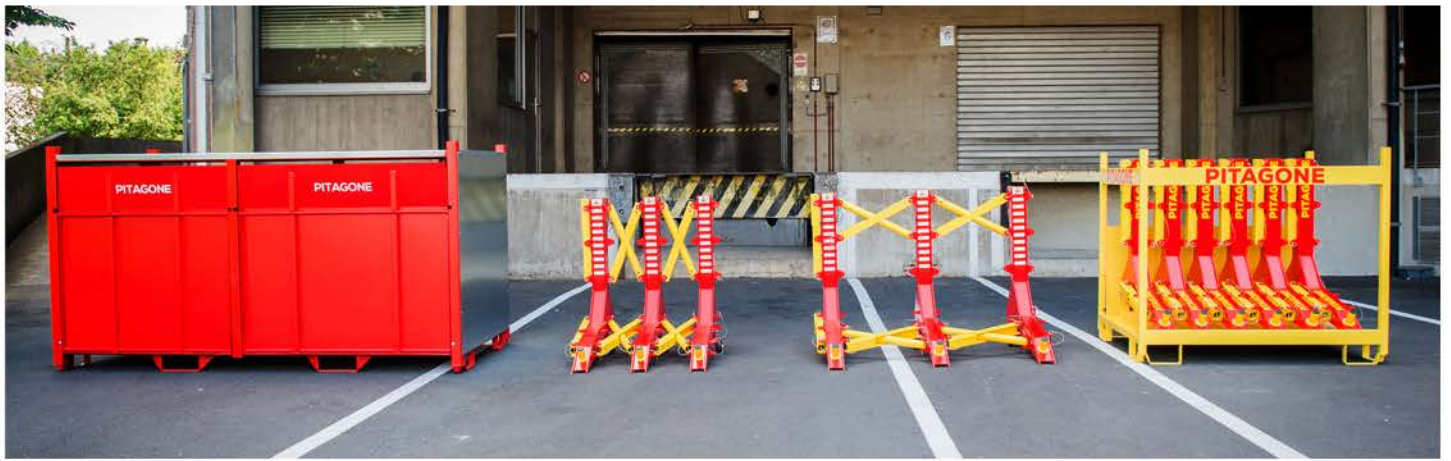

SPECIFICATIES :

- Hoogte **100 cm**
- Breedte **9 cm**
- Diepte **104 cm**
- Totaal gewicht **38,5 Kg**

Afstand tussen de modules :

- Verbindingsstaven in positie 25 **43,5 cm**
- Verbindingsstaven in positie 50 **68 cm**

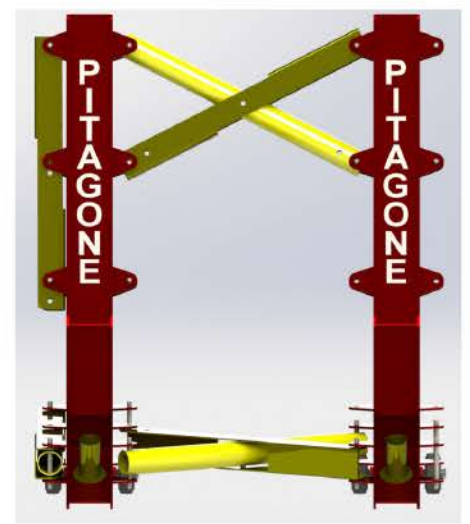
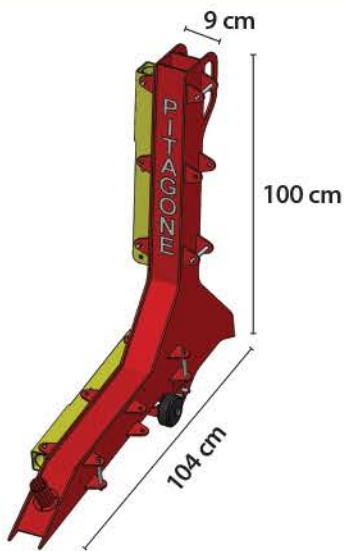

RACK F18

- Bestand tegen de zwaarste gebruiksomstandigheden.
- Tijdbesparend in functioneel gebruik.
- Beter gebruik van de ruimte in uw opslagplaatsen.
- Flinke vermindering van de transportkosten.
- Snel en eenvoudig te gebruiken.
- Voorkomt: diefstal, schade, verlies.
- Afmetingen : 137 cm x 108 cm x 120 cm
- Ledig gewicht : 95 kg / Gewicht met 6 modules : 326 kg

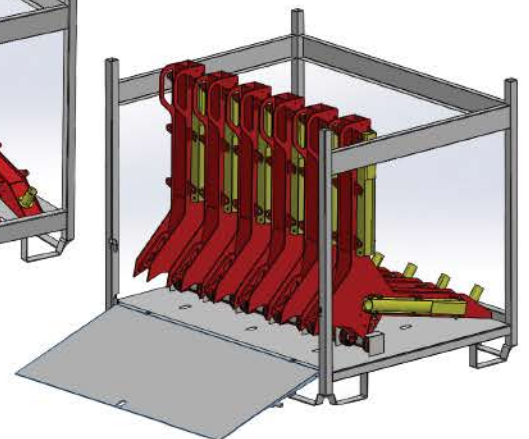
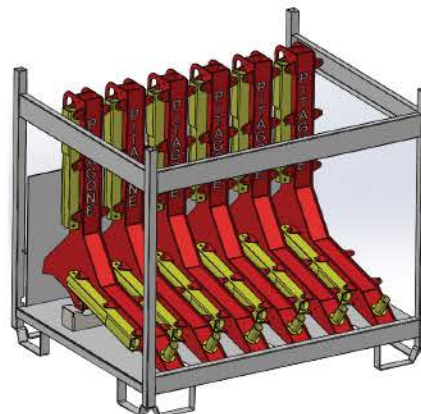

www.bretholz.solutions
simon@bretholz.solutions

Bestelbaar
per 6

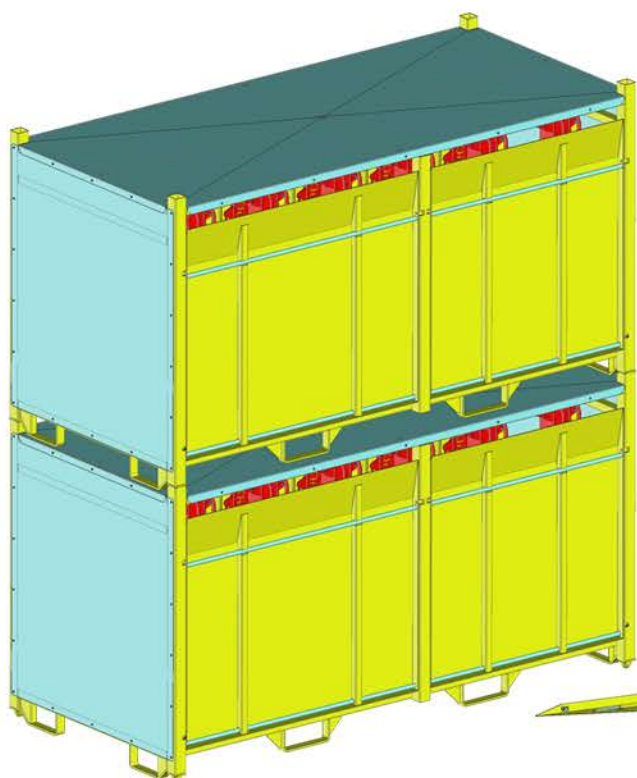

**DE BESTE BOX VOOR DE
OPSLAG EN HET TRANSPORT
VAN UW
F18**

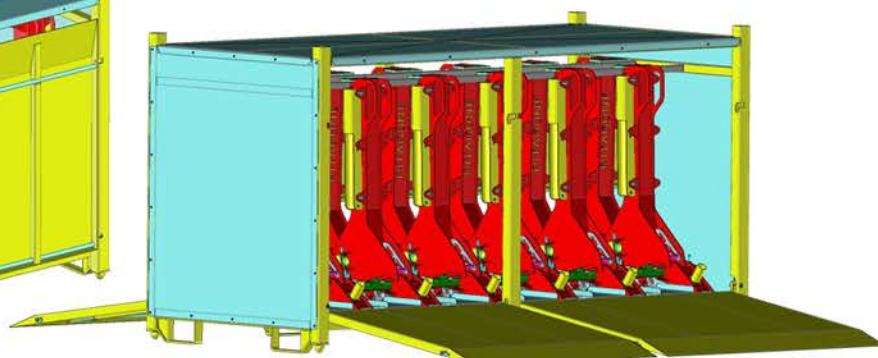

NUTTIGE AFMETINGEN VAN DE BOX

• Lengte	2,5 m
• Breedte	1,2 m
• Hoogte	1,35 m
• Ledig gewicht	415 kg
• Gewicht met 12 modules	877 kg

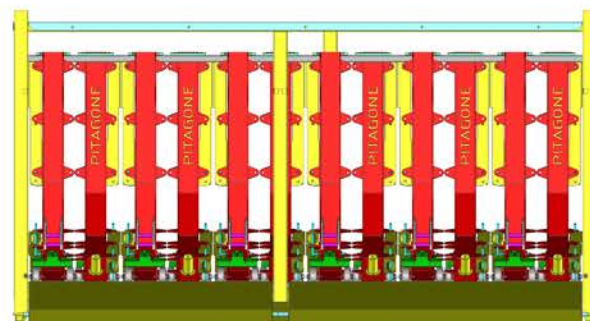

- Optimale benutting van de ruimte in uw opslagplaatsen en een flinke vermindering van de transportkosten.
- Snel en eenvoudig te gebruiken.
- Chassis van verzinkt staal.
- Deze boxen kunnen worden aangepast aan de huisstijl van uw bedrijf.
- Ze beschermen de F18 tegen klimatologische omstandigheden en ze voorkomen diefstal, schade, verlies

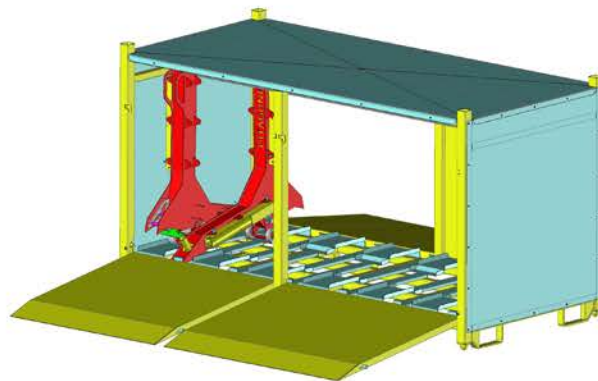

DE OPERATIONELE OPLOSSING VOOR UW PITAGONE-BARRIÈRES



- +32 488 61 66 17
- +32 2 588 77 93
- +33 1 76 64 13 72

www.bretholz.solutions
simon@bretholz.solutions