

Les barrières Anti-Camion Bélier **PITAGONE** sont conçues, développées et produites en Belgique

La **PITAGONE F18** a été testée en position opérationnelle totale

• **SYSTÈME DE MOBILITÉ EN FONCTION** •

Constat après chaque Crash-Test : **Moteur détruit | Camion Hors-Service**



Attaque frontale

Test Designation	Vehicle Mass	Test Speed	Test Angle
N3/N3C	7.5-18T	48 km/h	90°



Attaque décalée

Test Designation	Vehicle Mass	Test Speed
N3/N3C CP15	12T	42 km/h

Testé par les autorités Allemandes **SYSTÈME DE MOBILITÉ EN FONCTION**

Test angle

90° with offset	45°
-----------------	-----



Attaque de côté (45°)

AVANTAGES :

- 1 • Solution unique et mobile contre les véhicules béliers.
- 2 • Testée avec le système mobile (roues) en fonction.
- 3 • Assemblage ultra rapide, ne nécessitant aucun outils.
- 4 • Stockage et transport aisé (Rack et SecurityBox).
- 5 • Longue durée de vie, entretien minimal.
- 6 • Modèle non anxiogène pour la population.
- 7 • Résistance aux chocs de face et latéraux.
- 8 • Modulables en deux largeurs.
- 9 • Assemblage facile par une seule personne.

ASSEMBLAGE RAPIDE



**PERSONNALISATION
COULEUR/MARQUAGE**





SPÉCIFICATIONS :

- Hauteur **100 cm**
- Largeur **9 cm**
- Profondeur **104 cm**
- Poids total **38,5 Kg**

Distance entre les modules :

- Barres de liaisons en position 25 **43,5 cm**
- Barres de liaisons en position 50 **68 cm**

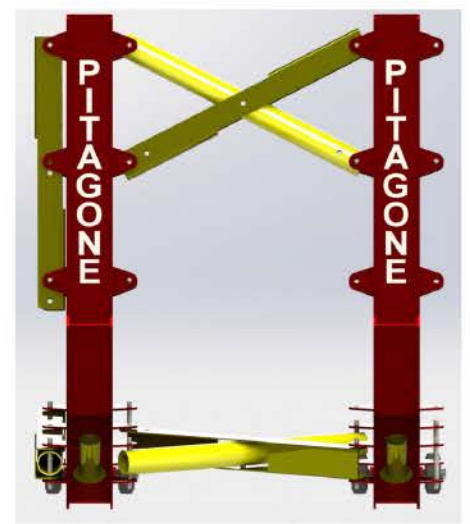
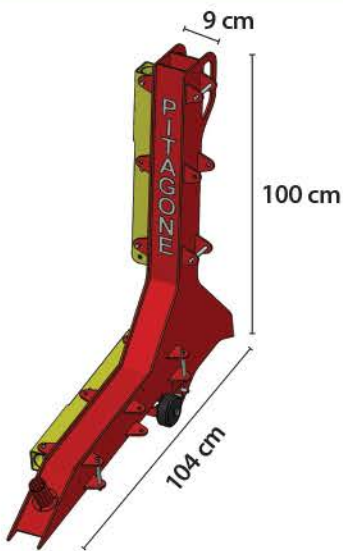

RACK F18

- Résistant aux conditions d'utilisation les plus sévères.
- Offre un gain de temps en productivité opérationnelle.
- Meilleure utilisation de l'espace dans vos entrepôts.
- Réduction importante des coûts de transport.
- Manipulation rapide et simple.
- Permet d'éviter :
les vols, la casse, les pertes
- Dimensions : 137 cm x 108 cm x 120 cm
- Poids à vide : 95 kg / Poids avec 6 modules : 326 kg

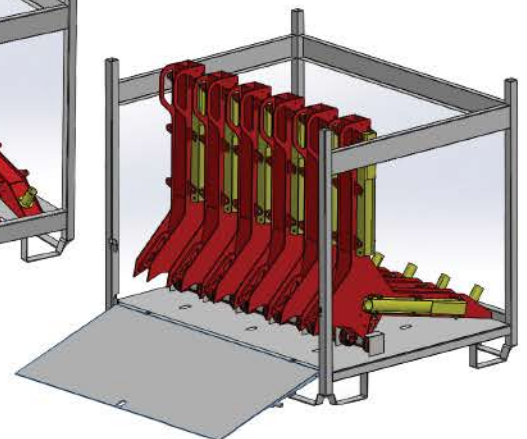
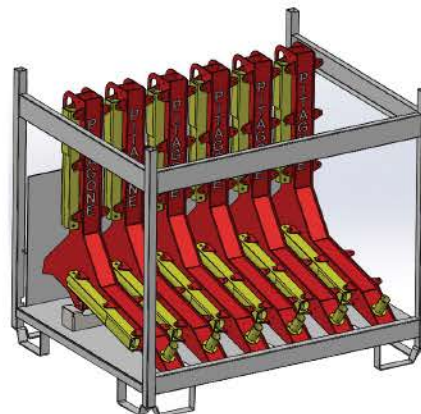

www.bretholz.solutions
simon@bretholz.solutions

Commande par
multiple de 6

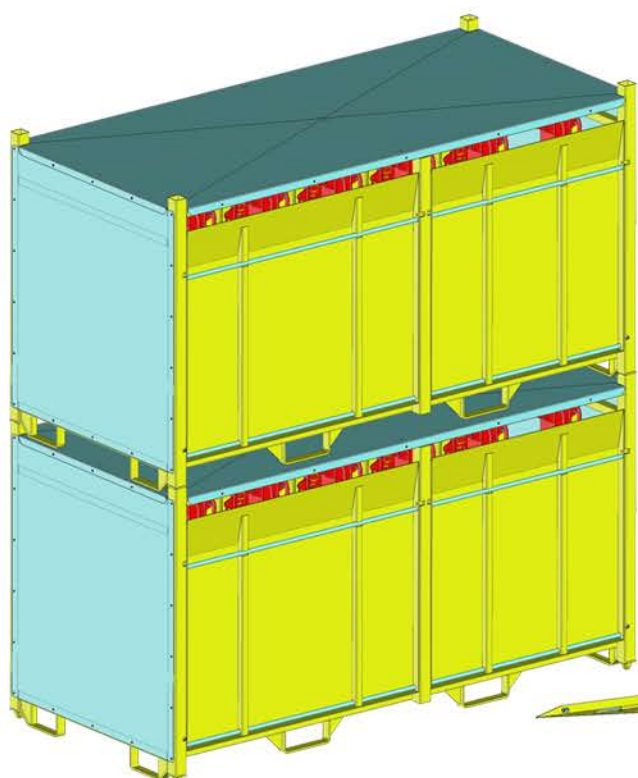

LE CONTAINER LE MIEUX ADAPTÉ POUR LE STOCKAGE ET LE TRANSPORT DE VOS **F18**

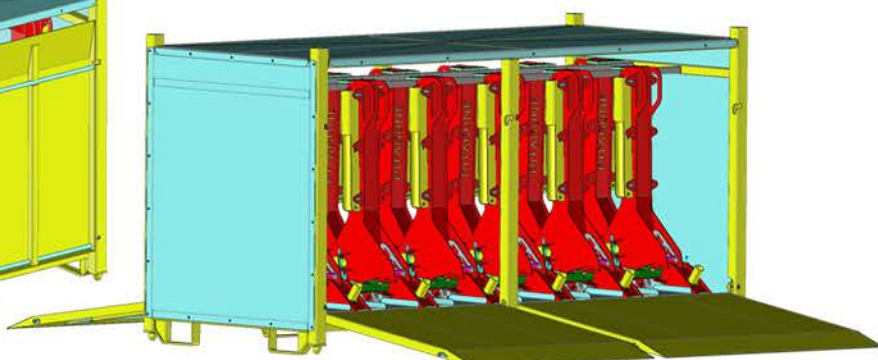

DIMENSIONS UTILES DU CONTAINER

• Longueur	2,5 m
• Largeur	1,2 m
• Hauteur	1,35 m
• Poids à vide	415 kg
• Poids avec 12 modules	877 kg

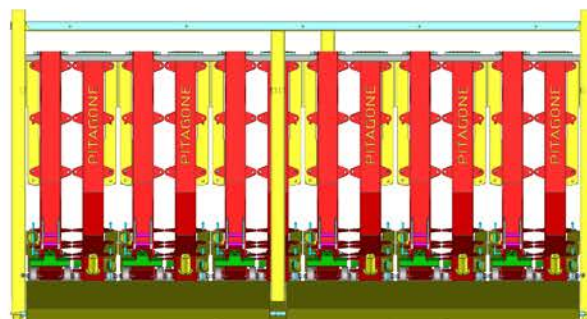

- Permet une meilleure utilisation de l'espace dans vos entrepôts et une réduction importante des coûts de transport.
- Manipulation rapide et simple.
- Châssis en acier galvanisé.
- Ces containers peuvent être personnalisés au nom de votre société.
- Protègent les F18 des perturbations climatiques et permettent d'éviter les vols, la casse, les pertes.

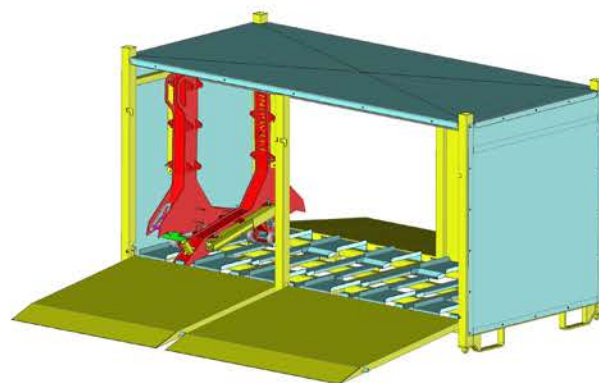

LA SOLUTION OPÉRATIONNELLE POUR VOS BARRIÈRES PITAGONE

